

A/S 고객센터



A/S 고객센터 전국 대표 전화  
전국 어디서나(지역번호 없이)  
1577-2797  
방문 A/S 가능(일부 도서 산간 지역 제외)  
평일 09:00~19:00까지/토요일 09:00~15:00까지 (단, 공휴일 제외)

온라인 인터넷 서비스 : <http://www.cuchen.com>

제품 사용중 고장으로 인한 서비스가 필요하시면 연락하십시오.  
언제나 친절하고 빠르고 정확한 서비스를 제공합니다.

**애프터 서비스를 받으시려면...**

- 품질보증:보증기간은 구입일로부터 1년입니다.
- 수리용 성능부품의 최저 보유기간: 웅진 쿠첸의 수리용 성능 부품(기능 유지의 목적에 필요한 부품)의 최저보유기간은 제조가 끝난 후 4년으로 합니다.
- 서비스에 관한 사항은 서비스 센터에 문의하시면 신속히 해결하여 드리겠습니다.

- 웅진 쿠첸 순정품이 아닌 부품을 사용하였을 경우 발생한 문제는 책임질 수 없습니다.
- 제품 사양은 성능 향상을 위해 사전 예고없이 변경될 수 있으며 실제와 약간 다를 수 있습니다.

웅진쿠첸 주식회사

CUCHEEN

웅진 「쿠첸」 전기보온밥솥 사용설명서

- 본 제품은 국내용입니다. 사용 전인이 다른 국외에서는 사용할 수 없습니다.
- 웅진 「쿠첸」 전기보온밥솥을 바르게 사용하기 위해 사용전에 본 사용설명서를 반드시 읽어 주십시오.
- 읽고 난 뒤에는 제품을 사용하는 사람이 항상 볼 수 있는 곳에 보관해 주십시오.



품질 제일주의를 실현하는 간직한 웅진 「쿠첸」 전기보온밥솥 본 사용설명서에는 제품 보증서가 포함되어 있습니다.

# 웅진 쿠첸 고객 여러분께

저희 웅진 쿠첸 전기보온밥솥을 사용해 주셔서 감사합니다. 제품의 올바른 사용과 유지를 위해 본 사용설명서를 반드시 읽어보시기 바랍니다. 제품의 사용 중 문제가 발생했을 때 본 사용설명서를 참고하시기 바라며 사용설명서에는 제품 보증서가 포함되어 있으므로 잘 보관해 주시기 바랍니다.

# 사용전 알아두기

## 안전을 위한 주의사항

사용자의 안전을 지키고 재산상의 손해를 막기 위한 내용입니다. 주의사항을 잘 읽고 올바르게 사용해 주십시오.



**위험** 지시한 내용이 지켜지지 않으면 사망 또는 중대한 상해가 예상되는 경우



**경고** 지시한 내용이 지켜지지 않으면 상당한 신체 상해 또는 물적 손해가 예상되는 경우



**주의** 지시한 내용이 지켜지지 않으면 경미한 신체 상해 또는 물적 손해가 예상되는 경우

## 전원관련

**위험** 본 제품은 AC 220V 전용입니다. 반드시 정격 15A 이상의 220V 전용콘센트에 꽂아 주십시오. 감전, 화재의 위험이 있습니다.

손상된 전원플러그나 헐거운 콘센트는 사용하지 마십시오. 감전, 화재의 위험이 있습니다.

젖은 손으로 전원플러그를 만지지 마십시오. 감전, 화재의 위험이 있습니다.

전원선 부분을 잡아 당겨서 뽑지 마십시오. 감전, 화재의 위험이 있습니다.

제품 이동시 전원코드를 당겨서 이동하지 마십시오. 감전, 화재의 위험이 있습니다.

전원플러그에 묻은 이물질은 깨끗이 제거하여 주십시오. 화재의 위험이 있습니다.

전원부분에 물이 들어간 경우, 전원플러그를 빼고 완전히 건조된 다음 사용하십시오. 감전, 화재의 위험이 있습니다.

전원코드를 무리하게 구부리거나, 묶거나 잡아당기지 마십시오. 감전, 화재의 위험이 있습니다.

오랫동안 사용하지 않을 때는 전원플러그를 빼 주십시오. 감전, 누전, 화재의 원인이 될 수 있습니다.

전원플러그를 임의로 연결하거나 가공하여 사용하지 마십시오. 감전, 화재의 위험이 있습니다.

## 사용전 알아두기

안전을 위한 주의사항 .....02

## 사용방법

- 제품 각 부분의 명칭/부속품 .....06
- 조작부/표시부 .....08
- 청소방법 .....09
- 맛있는 밥을 지으려면 .....11
- 클리닝 기능 .....12
- 취사방법 .....13
- 보온중에 .....21

## 자가진단

A/S를 요청하시기 전에 .....22

## 고객서비스

- 소비자 피해보상 안내/유상서비스 .....24
- 제품보증서 .....25
- 제품규격/폐가전제품 처리절차 .....26



# 사용전 알아두기

## 전원관련



**전원플러그를 연속하여 꽂았다 빼지 마십시오.**  
감전, 화재의 위험이 있습니다.



전원코드나 전원플러그가 파손된 경우 그 제조지나 판매점 또는 유자격 기술자(서비스 기사)에 의해 교환 또는 수리하십시오.  
감전, 화재의 위험이 있습니다.

쌀통 및 다용도 선반에 제품을 놓고 사용시 전원코드가 틈새에 눌리지 않도록 주의해 주십시오.  
감전, 화재의 위험이 있습니다.

제품 수리나 점검 및 부품 교환시에는 반드시 전원플러그를 빼 주십시오.  
감전의 위험이 있습니다.

한개의 콘센트에 여러 전기 제품을 동시에 꽂아 사용하지 마시고 전용 콘센트를 사용하십시오.  
발열 및 발화, 감전, 화재의 위험이 있습니다.



교류 220V 이외에는 사용하지 마십시오. 110V 전원에서 승압용 트랜스를 220V로 승압해서 사용하지 마십시오.  
감전, 화재의 위험이 있습니다.  
\* 한국전력에 승압공사를 의뢰하여 220V로 승압 후 사용하십시오.



## 설치관련



**직사광선이 쬐는 곳이나 열기구와 가까운 곳에 설치하지 마십시오.**  
화재 및 변형, 변색의 위험이 있습니다.

제품과 가까운 곳에서 가연성 가스나 인화성 물질 등을 사용하거나 보관하지 마십시오.  
화재의 위험이 있습니다.

쌈크대, 목욕탕 등 제품에 물이 들어갈 수 있는 곳에 설치하지 마십시오.  
전기누전 및 감전의 위험이 있습니다.



먼지가 많은 곳이나 화학성 물질이 있는 곳에 설치하지 마십시오.  
감전, 화재의 위험 및 제품 성능 저하의 원인이 됩니다.



**경사진 곳에 제품을 설치하지 마시고 제품에 무리하게 힘을 가하거나 충격을 주지 마십시오.**  
신체 상해 및 제품 파손의 우려가 있습니다.

전원코드에 손이나 발, 기타 물체가 걸려 제품이 떨어지지 않도록 주의해 주십시오.  
신체 상해 및 제품 파손의 우려가 있습니다.

제품, 내솅을 떨어뜨리거나 충격을 주지 마십시오.  
신체 상해 및 제품 파손의 우려가 있습니다.

## 사용중에



**제품을 괘판, 방석, 전기장판 등의 위에 놓고 사용하지 마십시오.**  
화재 및 고장의 원인이 됩니다.

제품을 임의로 분해하거나 수리, 개조하지 마십시오.  
감전, 화재, 제품 훼손의 위험이 있습니다.

알루미늄 호일 등 다른 금속물체를 내솅 외부면에 놓은채 사용하지 마십시오.  
감전, 화재 및 제품 파손의 위험이 있습니다.

제품의 흡입구나 틈 사이에 이물질을 넣지 마시고, 이물질이 들어간 경우 전원 플러그를 빼고 서비스 센터로 연락해 주십시오.  
감전, 화재, 신체 상해의 위험이 있습니다.

반드시 전원플러그를 뺀 후, 청소하고 물을 직접 뿌리거나 벤젠, 신나 등으로 제품을 닦지 마십시오. 물이 들어갔을 경우 서비스 센터로 꼭 문의하십시오.  
감전, 화재, 변색의 위험이 있습니다.



제품에서 이상한 소리나 타는 냄새, 연기가 나면 즉시 전원플러그를 뽑은 후, 서비스 센터로 연락하십시오.  
화재의 위험이 있습니다.



어린이 혼자 사용하거나 어린이가 만질 수 있는 장소에 제품을 두지 마십시오.  
감전, 화상, 신체 상해의 위험이 있습니다.



뚜껑을 닫을 때 딸각하는 소리가 들리도록 완전히 닫은 후 취사 및 요리를 하십시오.  
신체 상해의 위험 및 제품 성능 저하의 원인이 됩니다.



**내솅없이 절대 사용하지 마십시오.**  
감전, 화재 및 고장의 원인이 됩니다.  
\* 내솅없이 본체에 쌀과 물을 넣었을 경우에는 반드시 서비스 센터에 이상 유무 확인 후 사용하십시오.

취사가 완료된 직후나 보온 직후 열판, 내솅 및 내부에 손을 대지 마십시오.  
신체 상해의 위험이 있습니다.



# 사용전 알아두기

# 제품 각 부분의 명칭/부속품

## 사용중에



**경고** 뚜껑위에 장식용 덮개나 행주등을 올려놓고 취사나 보온을 하지 마십시오. 취사도중 전원플러그를 뽑거나 다른 기능의 버튼을 누르지 마십시오.

제품 성능 저하 및 고장의 원인이 됩니다. 고장의 원인이 됩니다.

내솥이 변형되었거나, 전용내솥이 아닌 것을 사용하지 마십시오. 제품 내부에 금속막대기등 이물질을 절대 넣지 마십시오.

화재 및 고장의 원인이 됩니다. 감전 및 화재의 원인이 됩니다.(특히, 어린이 주의)

취사 중이나 취사완료 직후 증기에 얼굴이나 손등을 가까이 대거나 막지 마십시오. 내솥을 다른 용도로 사용하거나 가스불 위에 올리지 마십시오.

화상의 위험이 있습니다. 고장의 원인이 됩니다.

※ 특히 어린이의 접근을 막아 주십시오.

취사 중 뚜껑을 함부로 열지 마십시오. 화상 및 신체 상해의 위험이 있습니다.



**주의** 내솥을 본체에 넣을 때 내솥 바깥면과 열판에 닿아, 이물질이 있는 상태에서 넣지 마십시오. 최대용량 이상으로 내용물을 넣어 사용하지 마십시오.

열판 과열 등 고장의 원인이 됩니다. 취사 불량 등 고장의 원인이 됩니다.

뚜껑 위에 자성을 지닌 물체를 올려 놓거나 자성이 강한 물체 근처에서 사용하지 마십시오. 취사가 끝난 뒤에는 반드시 본체에 고인 물을 닦아 주십시오.

고장의 원인이 됩니다. 변색, 냄새 및 제품 성능 저하의 원인이 됩니다.

쌀통 및 다용도 선반에 놓고 사용하실 경우는 취사시 선반을 빼내어 사용해 주십시오. 취사나 보온시 뚜껑을 확실히 닫아 주십시오.

증기 배출시 쌀통 및 선반 손상의 원인이 됩니다. 변색, 냄새 및 제품 성능 저하의 원인이 됩니다.

취사, 보온, 지정된 메뉴이외에 다른 용도로 사용하지 마십시오. 고장 및 냄새의 원인이 됩니다.

## 외부 명칭



## 부속품

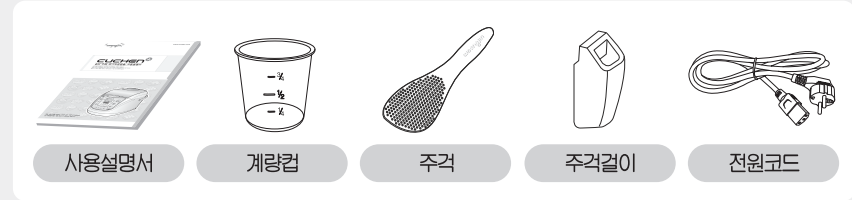

## 주걱걸이 착탈 방법

**● 주걱걸이 착탈방법**  
주걱걸이의 결합과 탈거는 그림과 같이 주걱걸이 중간의 스텝을 본체의 주걱걸이 홈 (삐부)에 상하로 끼우거나 탈거해 주세요.

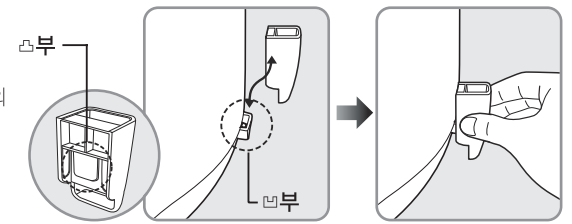

# 제품 각 부분의 명칭/부속품

## 내부 명칭

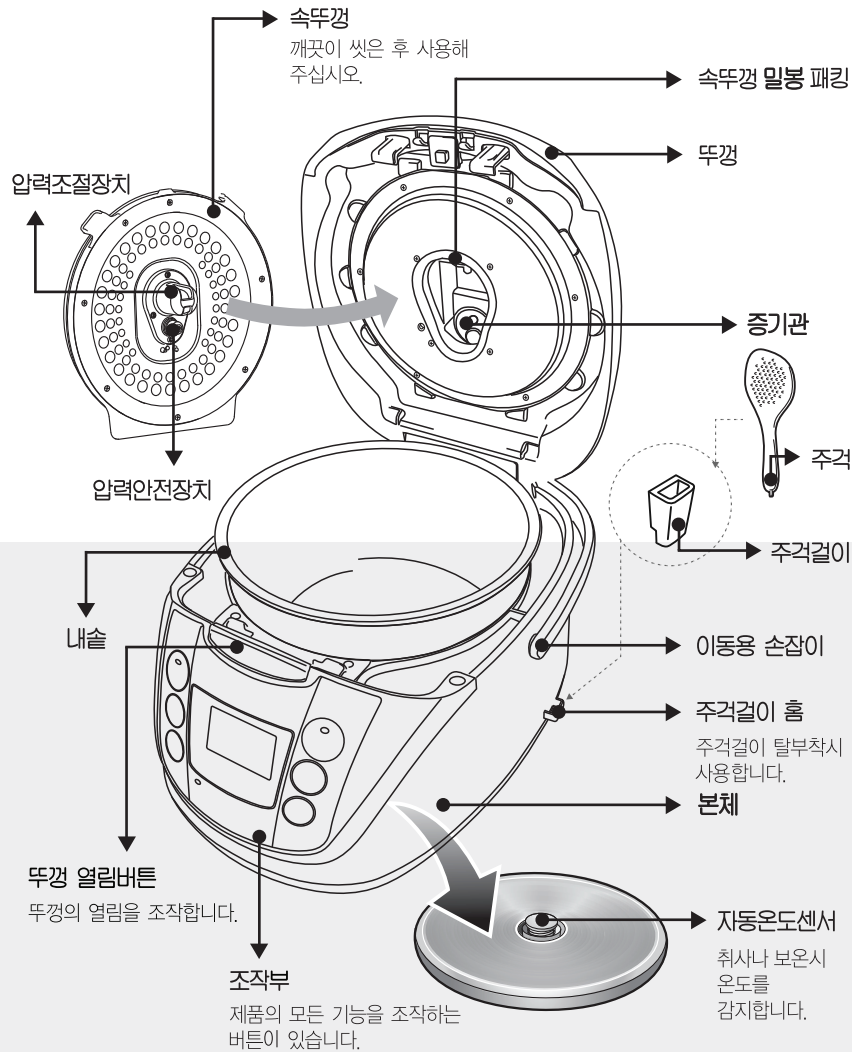

# 조작부/표시부

## 조작부/표시부

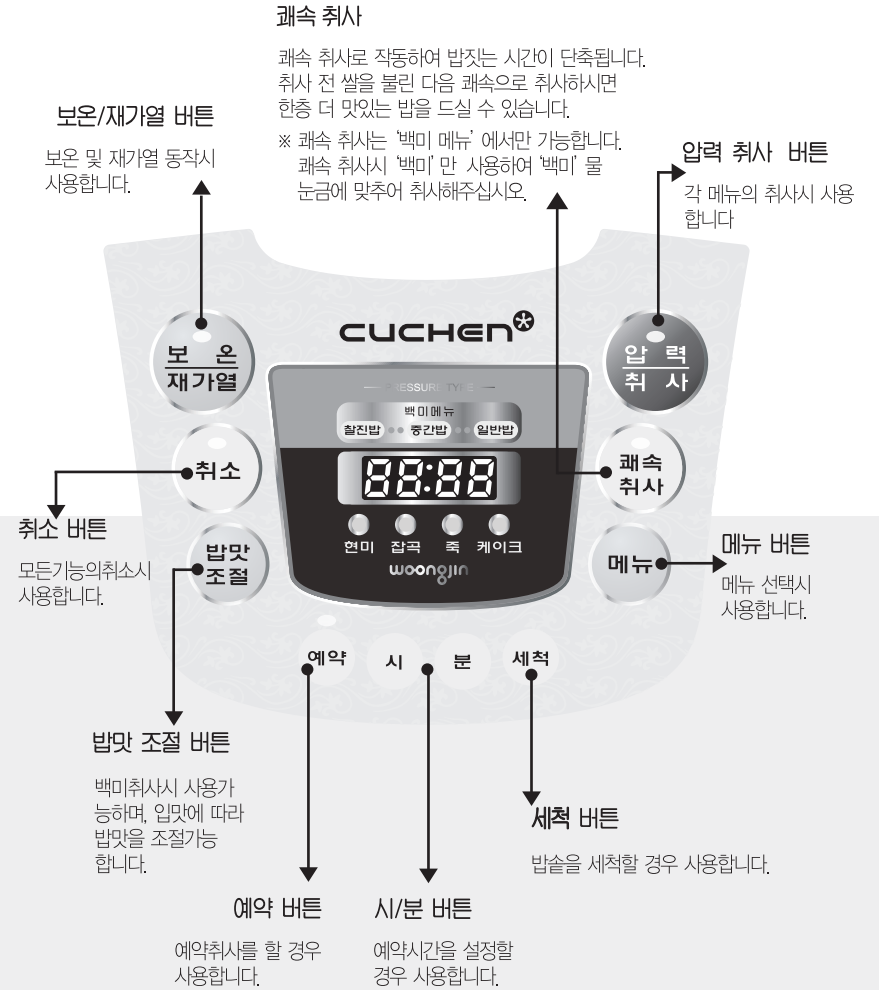

# 청소방법

- ⚠ 전원플러그를 뺀 후, 청소하고 물을 직접 뿌리거나 벤젠, 신나 등으로 제품을 닦지 마십시오.
- ⚠ 청소를 깨끗이 하지 않으면 보온 중 냄새가 나는 원인이 됩니다.

## ● 내솥

거친 수세미, 금속성 수세미, 솔, 연마제 등은 사용 하지 마십시오. 코팅이 벗겨질 수 있으므로 주방용 세제와 부드러운 천, 스폰지로 닦아 주십시오.



## ● 물받이

취사 완료 및 보온시 물이 고이는 곳입니다. 마르기 전에 깨끗이 닦아주십시오.

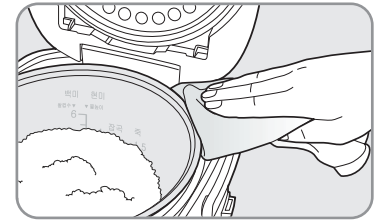

## ● 스팀캡

전면에 있는 걸이부를 눌러 분리하여 자주 세척하여 주십시오.

- ※ 취사 직후에는 뜨거우므로 만지지 마십시오.
- ※ 화상을 입을 수 있으므로 주의하십시오.

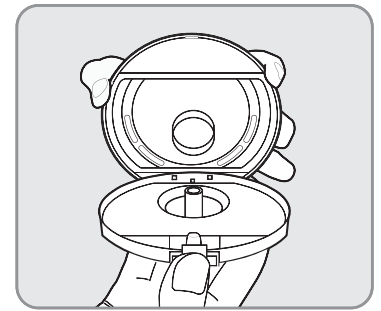

## ● 부속품

주걱, 주걱걸이, 계량컵을 깨끗이 손질하여 건조시킨 후 잘 보관해 주십시오.

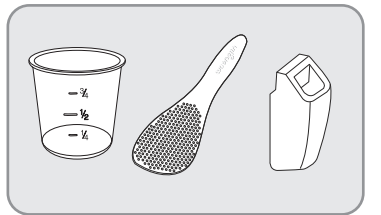

## ● 속뚜껑, 뚜껑내부

속뚜껑을 본체에서 탈거한 후 행주를 더운 물에 적셔 물기를 짰 다음 속뚜껑과 뚜껑 안쪽을 닦아 주십시오. 속뚜껑 패키지의 청결은 제품의 성능을 유지시켜 주며, 냄새발생을 억제합니다. 속뚜껑이 변형되지 않도록 주의해 사용하고 청소 후 반드시 장착하여 사용해 주십시오.

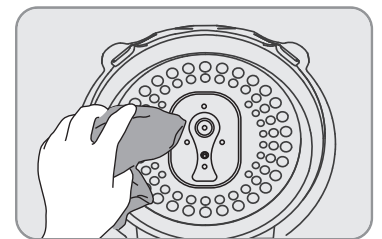

### 〈속뚜껑 탈거방법〉

한 손으로 속뚜껑의 손잡이를 잡은 후 다른 손으로 중앙의 걸림장치를 위로 올린 후 속뚜껑 손잡이를 앞쪽으로 당기면 탈거됩니다. ※ 속뚜껑 패키지를 잡고 당기지 마십시오.

### 〈속뚜껑 장착방법〉

- ① 속뚜껑 아래쪽의 걸림부 좌우 두 곳을 맞추어 끼워 넣습니다.
- ② 속뚜껑 위쪽 손잡이 부를 '딸깍' 소리가 나도록 눌러 끼웁니다.

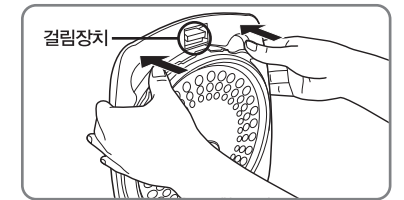
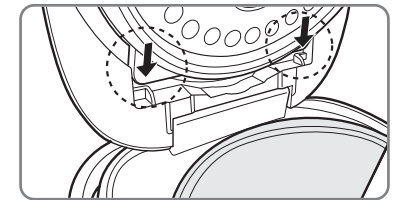

- ⚠ 속뚜껑이 없거나 올바르게 장착되지 않을 경우에는 뚜껑이 닫히지 않습니다. 고장이 아니므로 속뚜껑을 올바르게 장착 후 사용해 주십시오.

## ● 본체내부

내솥을 들어내고 바닥면의 이물질은 반드시 제거한 후 사용하십시오. 자동 온도 센서나 열판에 이물질이 끼어 있으면 온도감지를 못하여 밥이 안되거나 제품의 이상 동작 및 화재의 원인이 됩니다. 물을 꼭 짰 행주로 닦아 주시고 자동 온도 센서의 금속판이 손상되지 않게 주의해 주십시오. ※ 취사나 보온 직후는 만지지(청소하지) 마십시오. 화상의 위험이 있습니다.

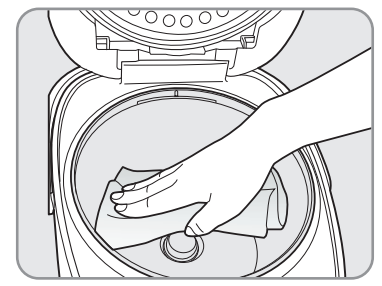

# 맛있는 밥을 지으려면

## ● 맛있는 밥은 알맞은 물 조절로 부네

쌀의 종류	물조절
묵은쌀로 밥을 지을 때	눈금보다 많게
햅쌀로 밥을 지을 때	눈금보다 적게
불린 쌀로 밥을 지을 때	눈금보다 적게
된밥을 지을 때	눈금보다 적게
잔밥을 지을 때	눈금보다 많게
무세미로 지을 때	눈금보다 많게

(무세미 : 씻어져 나온 쌀)

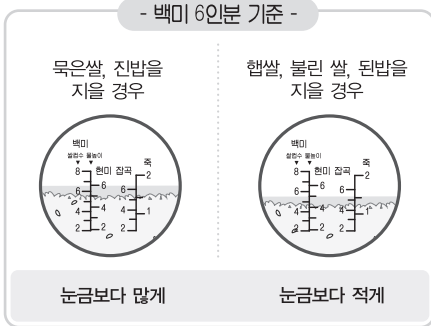

## ● 밥에서 냄새가 날 때

- ▶ 내솥 및 부속품 등을 세척하지 않고 그대로 사용할 경우, 변질된 밥의 박테리아가 번식하여 냄새가 나게 됩니다. 이런 경우에는 내솥에 물과 식초 배합물을 넣고 15분 정도 가열하여 소독한 후 깨끗이 씻어 주십시오.(배합비율:백미:눈금 2인분의 물, 식초 1큰술)
- ▶ 뚜껑부에 이물질이 묻어 있지 않도록 자주 닦아주십시오.

## ● 묵은 쌀로 밥을 지었을 때 냄새를 없애려면

오래 묵은 쌀일수록 밥을 지으면 냄새가 나며, 보온시 더욱 심합니다. 이럴 때는 아침밥을 지을 쌀을 그 전날 저녁에 미리 꺼내어 식초 한방울을 떨어뜨린 물에 담갔다가 씻은 후 다음날 아침밥을 지을 때 한번 더 미지근한 물로 헹군 뒤 밥을 지으면 냄새가 나지 않습니다.

## ● 쌀 보관 방법(쌀의 보관 방법이 밥맛을 좌우합니다.)

※ 오래 보관한 쌀 또는 쌀의 수분이 줄어든 마른 쌀로 밥을 지으면, 밥이 퍼석하거나 설익고 보온시 냄새가 빨리 날 수 있습니다.

### 1 쌀 보관방법

	좋은 곳	피해야 할 곳
보관장소	- 온도가 낮고 서늘한 곳 - 습기가 적고 통풍이 잘 되는 곳	- 보일러 배관이 지나가는 뜨거운 곳 - 직사광선을 받는 곳 - 개수대(싱크대) 아래
쌀 구입량 보관기간	쌀은 소포장 단위(5~10kg)로 구입하시는게 좋으며, 쌀 봉지를 개봉 후 2주 이내로 사용하시는게 좋습니다.	

### 2 쌀에 벌레가 생기지 않게 하려면 쌀통에 마늘을 넣어 둡니다.

※ 도정된 지 오래되지 않은 햅쌀이라도 보관상의 부주의로 쌀의 수분이 줄어들면 쌀이 말라 마른쌀이 됩니다.

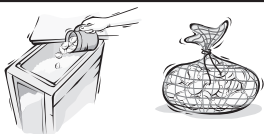

# 세척 기능

## 세척방법

※ 세척모드를 이용하면 밥솥의 깨끗함을 유지할 수 있습니다. 이물질을 제거하여 냄새를 없애주고 세균발생을 억제하는 기능입니다.

### 1 내솥에 물을 2컵 정도 붓는다.

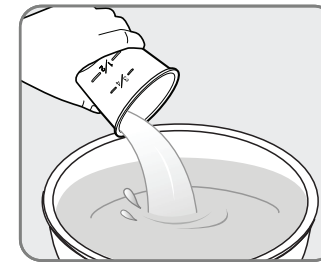

### 2 내솥을 밥솥에 넣고 뚜껑을 닫는다.

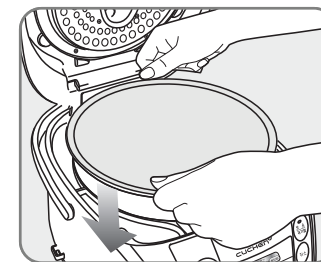

### 3 세척모드를 선택하여 취사한다.

※ 취사가 끝나면 깨끗이 세척한다.



### ● 세척시 주의사항

증기배출구로 고온, 고압의 증기가 배출되오니 주의하십시오. 물 이외의 세제, 비누, 기타 약품등은 절대 넣지 마십시오.

# 취사방법

1 계량컵으로 인분수만큼 정확히 담아 씻어 주십시오.

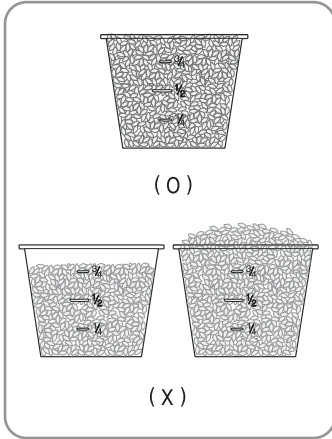

※ 한컵은 1인분입니다.

2 인분 수에 따라 물을 물 눈금에 맞추어 주십시오.

예) 백미 6인분의 밥을 지을 때

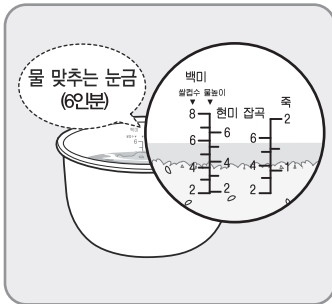

쌀 6컵을 씻어 내솥에 넣은 다음 내솥의 백미 물 눈금 6에 물을 맞추시면 됩니다.

3 내솥을 본체에 넣은 후 뚜껑을 닫아 주십시오.

- 내솥을 넣기 전 내솥 비갈쪽과 열판에 이물질이 제거해 주십시오.
- 속뚜껑이 장착되었는지 확인 후 뚜껑은 '딸깍' 소리가 날 때까지 눌러 닫아 주십시오.

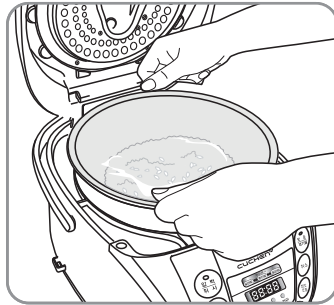

4 전원플러그를 꽂은 후 메뉴 버튼으로 원하시는 메뉴를 선택 하십시오.

- 보온 램프가 점등되어 있을 때는 메뉴 선택 및 취사 기능이 작동하지 않습니다.
- 메뉴버튼을 누를때 마다 백미메뉴→현미→잡곡→죽→케이크 순으로 반복선택됩니다.
- 백미메뉴에서 밥맛조절 버튼을 누르면 찰진밥→중간밥→일반밥 순으로 반복 선택됩니다.
- 밥맛조절은 백미 메뉴에서만 가능합니다.



5 취사 버튼을 눌러 주십시오.

- 취사램프가 점등되며 취사를 시작합니다.
- 내솥이 없는 상태에서는 취사 버튼을 누르지 마십시오. 취사 버튼을 잘못 눌렀을 경우는 즉시 취소 버튼을 눌러 주십시오.
- 취사완료 13분 전부터 남은 시간이 표시됩니다.(백미쾌속과 죽 메뉴는 10분 전부터 표시됩니다.)



6 취사가 완료되면 보온으로 전환됩니다.

- 취사가 완료되면 완료 부저가 울립니다.
- 자동으로 보온 모드로 전환되며 보온램프가 점등됩니다.
- 표시부에는 보온 경과시간이 표시됩니다. (보온은 12시간 이상 보온하지 마십시오.)
- 죽은 보온하지 마십시오.(죽 메뉴가 완료 되면 보온램프가 점멸됩니다.)



· 밥맛기가 끝나면 즉시 골고루 잘 섞어 주십시오.

※ 섞지 않고 그냥 두면 밥이 굳고 변색이 되어 냄새가 발생합니다.



# 취사방법

## 메뉴별 취사시간

구분	메뉴명	백미			백미 쾌속	현미	잡곡	죽	케이크
		찰진밥	중간밥	일반밥					
8인용	취사량	2인분 ~ 8인분	2인분 ~ 8인분	2인분 ~ 8인분	2인분 ~ 8인분	2인분 ~ 6인분	2인분 ~ 6인분	1인분 ~ 6인분	
	취사시간	약45분 ~ 약53분	약40분 ~ 약47분	약36분 ~ 약45분	약33분 ~ 약41분	약63분 ~ 약73분	약49분 ~ 약58분	약65분 ~ 약75분	약45분 ~ 약50분

- ※ 취사량은 요리 종류에 따라 다를 수 있습니다.(요리 안내서에 요리별 취사량이 표기되어 있습니다.)
- ※ 백미쾌속의 물 높이는 백미 눈금으로 맞춰 주십시오.
- ※ 기준치 이상으로 물을 넣으면 증기 배출 시 밥물이 뿜어져 나올 수 있습니다.
- ※ 밥맛 조절 기능 사용시 취사시간이 달라질 수 있습니다.
- ※ 쾌속취사 시 기준 물눈금 이상으로 물을 넣으면 취사시간이 늘어날 수 있습니다.

## 매일 먹는 밥, 쿠첸으로 맛있게 짓기

같은 품질의 쌀이라도 밥솥의 종류와 밥 짓는 방법에 따라 맛에 큰 차이가 난다. 일반적인 쌀밥 한가지도 까다로운 소비자의 기호에 맞게 약간 진밥에서 된밥에 이르기까지 단계별로 선택할 수 있으며 건강에 관심이 높은 현대인을 위해 현미밥, 잡곡밥과 죽에 이르기까지 곡식의 특징을 최대한 살려 최상의 맛을 낼 수 있는 밥 짓기 기능이 있다. 따라서 초보자도 쉽게, 실패없이 맛있는 밥을 지을 수 있다.

\*조리법에 표시된 컵은 밥솥에 들어있는 계량컵을 기준으로 하였으며 1컵(180cc 기준)은 1인분에 해당합니다.

### 백미(쌀밥)



- **재료**  
: 쌀, 물

백미모드에서 취사  
(찰진밥, 중간밥, 일반밥)

- **조리방법**

- 1 쌀을 인분 수에 맞게 계량컵으로 계량한다(1컵=1인분).
- 2 쌀을 깨끗이 씻어 물이 맑아질 때까지 헹군다.
- 3 내솥에 씻은 쌀을 담고 백미 물 눈금까지 물을 채운다.
- 4 내솥을 밥솥에 넣고 뚜껑을 닫는다.
- 5 메뉴에서 백미를 선택하여 취사한다.

*‘밥맛조절’ 기능으로 기호에 맞는 밥맛을 선택하실 수 있습니다.*

- 중간밥-찰진 밥맛과 고슬고슬한 밥맛이 동시에 느껴집니다.
- 일반밥-김밥과 초밥등에 적합한 고슬고슬한 밥을 지어줍니다.
- 찰진밥-찰진맛을 살려 부드러운 밥을 지어줍니다.

### 백미쾌속



- **재료**  
: 쌀, 물

백미쾌속모드에서 취사

- **조리방법**

- 1 쌀을 인분 수에 맞게 계량컵으로 계량한다(1컵=1인분).
- 2 쌀을 깨끗이 씻어 물이 맑아질 때까지 헹군다.
- 3 내솥에 씻은 쌀을 담고 백미 물 눈금까지 물을 채운다.
- 4 내솥을 밥솥에 넣고 뚜껑을 닫는다.
- 5 메뉴에서 백미쾌속을 선택하여 취사한다.

*쾌속취사는 6인용의 경우 4인분, 10인용의 경우 7인분 이하를 권장합니다. 밥짓는 시간은 일반 취사보다 10~15분 정도 단축되며, 일반 취사보다 밥 상태가 좋지 않을 수 있습니다.*

# 취사방법

## 매일 먹는 밥, 쿠첸으로 맛있게 짓기

### 죽



- **재료**  
: 쌀, 물
- **조리방법**
  - 1 쌀을 인분 수에 맞게 계량컵으로 계량한다.
  - 2 쌀을 깨끗이 씻어 물이 맑아질 때까지 행군다.
  - 3 내솥에 씻은 쌀을 담고 죽 물 눈금까지 물을 채운다.
  - 4 내솥을 밥솥에 넣고 뚜껑을 닫는다.
  - 5 메뉴에서 **죽**을 선택하여 취사한다.

죽모드에서 취사

### 현미밥



- **재료**  
: 현미, 물
- **조리방법**
  - 1 현미를 인분 수에 맞게 계량컵으로 계량한다(1컵=1인분).
  - 2 물을 부어 쌀눈이 떨어지지 않게 살살 저은 뒤 물을 버리고 새로 물을 부어 물이 맑아질 때까지 행군다.
  - 3 내솥에 씻은 현미를 담고 인분 수에 맞게 현미 물 눈금까지 물을 채운다.
  - 4 내솥을 밥솥에 넣고 뚜껑을 닫는다.
  - 5 메뉴의 **현미모드**를 선택하여 취사한다.

현미모드에서 취사

### 잡곡밥



- **재료**  
: 쌀, 콩, 조, 수수, 물
- **조리방법**
  - 1 쌀, 콩, 조, 수수를 8:1:0.5:0.5의 비율로 계량컵으로 계량한다.(1컵=1인분).
  - 2 계량한 콩을 미지근한 물에 2시간 이상 담가 충분히 불려준다.
  - 3 재료를 깨끗이 씻어 물이 맑아질 때까지 행군다.
  - 4 내솥에 씻은 재료를 담고 인분 수에 맞는 잡곡 물 눈금까지 물을 채운다.
  - 5 메뉴에서 **잡곡모드**를 선택하여 취사한다.

잡곡모드에서 취사

### 케이크 만들기



- ※케이크 완료 후 30분내에 드시는 것이 좋습니다.
- **조리방법**
  - 1 내솥 바닥과 측면에 식용유를 바르고 **케이크 반죽**을 넣어 주십시오.
  - 2 메뉴버튼을 눌러 **케이크**를 선택해 주십시오.
  - 3 취사버튼을 누르면 취사램프가 켜지고 케이크모드가 시작됩니다.
  - 4 케이크 완료 후 대기상태로 전환하고 시작 램프가 깜빡입니다.  
메뉴 화살표(▲)는 백미기능을 가리킵니다.

케이크모드에서 취사

- ▶ **케이크반죽 만드는 방법**
- ※ 내솥 코팅 표면에 손상을 줄 수 있으므로 다른 용기에서 반죽하여 주십시오.
- 1 재료준비 : 계란 3개, 설탕 100g(약 2/3컵), 케이크 기루 120g(약 1컵), 버터 30g(약 1/3컵), 우유 18g(약 1/10컵)
- 2 버터를 중탕하여 우유와 섞어 주십시오.
- 3 설탕과 계란을 혼합하여 기포가 생긴 때까지 섞어 주십시오.
- ※ 계란 온도가 낮으면 단열상태에서 40℃ 온수로 가열 후 넣으면, 케이크가 더욱 부드럽고 탄력 있어집니다.
- ※ 용기와 거품기는 깨끗해야 하며, 기름 묻어 있으면 계란에서 기포가 생기지 않습니다.
- 4 3에 케이크가루를 덩어리 지지 않게 채로 쳐서 넣어 나무주걱으로 골고루 섞어 주십시오.
- 5 4에 2를 넣어 골고루 섞어 주십시오.
- ※ 반죽을 주걱으로 들었을 때 끊이지 않고 떨어질 때까지 섞어 줍니다.
- ※ 충분히 섞지 않으면 케이크에 기포가 크게 생기고 맛이 거칩니다.
- ※ 과도하게 섞으면 케이크가 굳고 기포가 없습니다.
- ※ 기포가 없어지기 전 밥솥에 넣고 취사를 시작해야 합니다.

# 예약방법

**1 내솥을 본체에 넣은 후 뚜껑을 닫아 주십시오.**

- 내솥을 넣기 전 내솥 바깥쪽과 열판에 이물질이 제거해 주십시오.
- 속뚜껑이 장착되어 있는지 확인 후 뚜껑은 "딸깍" 소리가 날 때 까지 눌러 닫아 주십시오.



**2 메뉴를 선택하고 예약 버튼을 누릅니다.**

- 메뉴 선택 방법은 13페이지 ④번을 참조하십시오.
- 예약 버튼을 누르면 예약램프가 점멸합니다.
- 타이머는 사전에 2가지 시간으로 설정되어 있습니다. (백미메뉴는 1시간)
- ※ 케이크는 예약할 수 없습니다.



**3 시, 분 버튼을 눌러 예약 시간을 설정합니다.**

- 시 버튼을 누르면 1시간 단위로 분 버튼을 누르면 10분 단위로 변환됩니다.
- 낮 12시는 12:00로 표시됩니다.
- ※ 예약 시간은 12시간 이내로 하여 주십시오. 실내온도가 높으면 쌀이 쉰 수가 있습니다.
- ※ 밥이 설익은 경우에는 물을 표시된 눈금보다 반 눈금정도 더 넣어 주십시오.
- ※ 밥을 지은 후 밥솥 내부가 뜨거운 상태에서 예약취사를 하면 쌀이 쉰 수 있으므로 충분히 열을 식힌 후 예약하십시오.



**4 압력 취사 버튼, 또는 예약버튼을 누릅니다.**

- 예약램프가 점멸에서 점등 모드로 바뀝니다. 표시부에 예약 시각이 표시되고 예약이 완료됩니다.
- ※ 취사가 시작되면 예약램프가 꺼지고 취사램프가 점등됩니다.
- ※ 수온, 쌀량, 물량, 전압에 따라 예약 시간과 취사 완료 시간이 다소 차이가 있을 수 있습니다.



**알아두세요**

- 여름철에는 쌀이 쉰 수가 있으므로 예약시간을 10시간이 초과되지 않도록 예약하십시오.
- 쌀이 개봉되지 오래되었거나 많이 말라버린 경우에는 증밥 또는 싸라기 밥이 되는 수도 있습니다.
- 밥이 설익은 경우에는 물을 표시된 눈금보다 반 눈금 정도 더 넣어 주십시오.
- 밥을 지은 후 밥솥 내부가 뜨거운 상태에서 예약취사를 하면 쌀이 쉰 수 있으므로 충분히 열을 식힌 후 예약하십시오.

- 예약 후 예약 시간을 바꾸려면 취소 버튼을 누른 후 ②~④의 순으로 원하는 시간을 변경해 주십시오.
- 메뉴별 예약가능 시간
  - 예약시간과 현재시간의 차이가 오른쪽 표와 같으면 바로 취사를 시작합니다.

메뉴별 예약가능 시간	
메뉴	예약 가능 시간
백미(찰진밥, 중간밥, 일반밥)	1~11 시간 50분 까지
현미, 잡곡, 죽	2~11 시간 50분 까지

# 보온중에

## 보온중에

### 1 밥을 섞어 가운데로 모아 주십시오.

내솥의 주변에 있는 밥의 건조를 막기 위해 밥을 아래 위로 잘 섞어서 밥을 가운데로 모아 주십시오. 밥이 내솥 뚜껑에 닿지 않도록 하십시오.

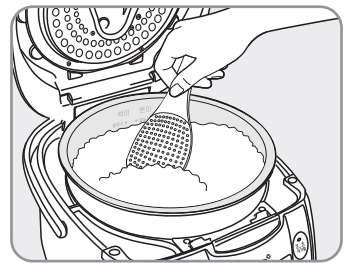
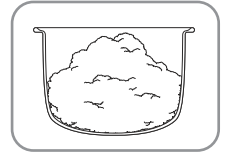

### 2 보온시 주걱을 넣어두지 마십시오.

주걱을 넣어둔 채로 보온을 하게 되면 밥이 굳고 변색이 되며 냄새가 날 수 있습니다.

※ 나무주걱 등은 세균을 발생시켜 냄새의 원인이 됩니다.

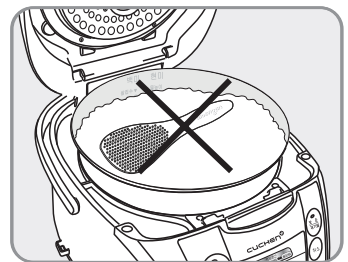

### 3 보온은 12시간 이내가 적당합니다.

12시간 이상 보온하면 밥의 풍미가 없어지며, 변색 또는 냄새가 날 우려가 있습니다. 보온시 뚜껑을 확실히 닫아 주십시오.

- ※ 가능한 백미만 보온해 주십시오.
- ※ 현미, 잡곡밥은 냄새나 변질의 원인이 될 수 있으니 가급적 보온하지 말아 주십시오.
- ※ 죽, 요구르트 등 보온할 수 없습니다.

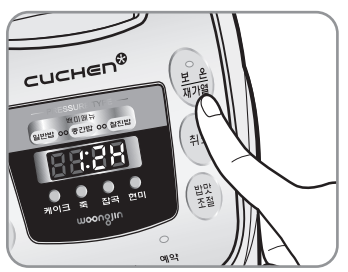

### 4 재가열 모드 (보온중 따뜻한 밥을 원하실때)

보온중 보온/재가열 버튼을 눌러 재가열 기능이 작동하여 보온중인 밥을 따뜻한 밥으로 만들어 줍니다. 재가열이 끝나면 곧바로 밥을 드시는 것이 좋으며, 보온상태를 계속 유지합니다.

- ※ 재가열 진행 중 보온/재가열 버튼을 다시 누르면 재가열이 취소되고, 보온으로 전환됩니다.
- ※ 백미 이외의 메뉴(잡곡, 현미)는 취사 후 바로 드시는 것이 좋으며 재가열시 밥색깔이 변하거나 냄새가 날 수 있습니다.
- 재가열 기능을 너무 자주 사용하시면 밥이 변색되거나 마르는 경우가 있습니다.

# A/S를 요청하시기 전에...

## A/S를 요청하시기 전에 아래의 사항을 확인해 주십시오.

제품의 고장은 아니지만 사용법에 익숙하지 않거나 사소한 원인으로 전기보온밥솥이 정상적으로 작동하지 않을 수 있습니다. 이런 때에는 다음의 사항에 대해 점검하신다면 서비스 센터의 도움 없이도 간단한 문제는 해결할 수 있습니다. 아래의 항목에 대해 점검하시고도 문제가 해결이 안 되면 서비스 센터로 문의해 주십시오.

현 상	확인해 주 세 요.	조 치 방 법
1. 가끔 취사가 안된다. 시간이 오래 걸린다.	<ul style="list-style-type: none"> <li>전원플러그가 빠져 있지 않았나요?</li> <li>취사중에 정전이 되지 않았나요?</li> <li>취사중 취소 버튼을 누르거나 다른 조작은 하지 않았나요?</li> </ul>	<p>전원플러그를 확실히 꽂아 주십시오.</p> <p>정전시에는 다시 취사를 하십시오.</p> <p>취사중에는 다른 버튼 조작을 하지 마십시오.</p>
2. 밥물이 넘친다. 뚜껑들고로 수증기가 나온다.	<ul style="list-style-type: none"> <li>뚜껑패킹에 이상은 없나요?</li> <li>뚜껑패킹과 내솥 사이에 이물질이 끼지는 않았나요?</li> <li>내솥이 찌히거나 변형되지는 않았나요?</li> </ul>	<p>속뚜껑을 교체해 주십시오.</p> <p>이물질을 제거해 주십시오.</p> <p>변형된 용기를 교환하십시오. 항상 별도의 다른 용기에 쌀을 씻어 내솥의 변형을 방지하십시오.</p>
3. 지은밥이 너무 되거나 설익었을 때나 너무 진밥일때	<ul style="list-style-type: none"> <li>밥물 조절은 제대로 되었나요?</li> <li>내솥 바닥에 이물질이 붙어있지는 않은가요?</li> </ul>	<p>쌀의 양에 따라 측정 눈금에 맞게 수위조절을 하여 주십시오.</p> <p>자동 온도 센서의 이물질을 제거해 주십시오.</p>
4. 뚜껑 옆으로 증기가 샌다.	<ul style="list-style-type: none"> <li>뚜껑패킹이 찢어지지 않았나요?</li> <li>내솥이나 뚜껑이 찌히거나 변형되지는 않았나요?</li> </ul>	<p>내솥의 상부측면과 뚜껑패킹 외측면을 깨끗이 손질해 주십시오. (뚜껑패킹이 닿는 부위)</p> <p>속뚜껑을 교체하십시오.</p> <p>변형된 용기를 교환해 주십시오. 항상 별도의 다른 용기에 쌀을 씻어 내솥의 변형을 방지하십시오.</p>
5. C1 ~C6 표시가 나타날때	<ul style="list-style-type: none"> <li>온도감지기에 이상이 있을 때 나타납니다.</li> </ul>	<p>서비스 센터로 문의하십시오.</p>

## A/S를 요청하시기 전에...

현상	확인해주세요.	조치방법
6. 예약이 안될 때	• 케이크 메뉴를 예약하지 않았습니까?	케이크 메뉴는 예약이 되지 않습니다.
7. 밥의 밑면에 누런 빛깔이 나타날 때	• 밥 특유의 향기와 맛을 내는 현상 (멜라노이징 현상)으로 맛있는 밥이 되도록 설계되어 있기 때문입니다.	
8. 보온중에 밥에서 냄새가 나거나 변색이 된다.	• 12시간 이상 보온하지 않았나요? • 장시간 예약 취사한 밥을 보온하지 않았나요?	12시간 이상 보온하지 마십시오. 장시간 예약 취사한 밥은 가능한 보온하지 마십시오.
9. 밥이 내솥에 황갈색으로 눌러 붙어 있을 때	• 쌀은 충분히 씻었나요? • 자동온도센서 표면에 이물질이 있지 않습니까?	쌀을 항상 깨끗이 씻어 주십시오. 자동온도센서 표면의 이물질을 제거해 주십시오.

※ A/S 고객센터 : 1577-2797

### ● 멜라노이징 현상

웅진 쿠첸 전기보온밥솥은 밥의 밑부분이 눌게 되면서 엷은 갈색으로 변할 수 있습니다. "멜라노이징 현상"이라고 하는데 향기있고 풍미있는 즉 밥의 구수한 향기와 맛을 내는 것을 의미합니다. 참고로 예약취사의 경우 쌀알이 오랜 시간 가라앉아 있을 때에는 내솥 밑부분에 미세 전분이 가라앉아 일반 취사보다 멜라노이징 현상이 심하게 나타날 수 있습니다.

## 소비자 피해보상 안내/유상서비스

### 소비자 피해보상 안내 (제품보증기간:구입일로부터 1년 이내)

소비자의 피해유형		보상내역			
		보증기간 이내	보증기간 경과후		
부품보유 기간내 정상적인 사용중 자연 발생한 성능, 기능상의 고장 및 하자가 발생	구입 10일 이내에 중요한 수리를 요하는 경우	제품교환, 환불	정액 감가상각한 금액에 10%를 가산하여 환불		
	구입 1개월 이내에 중요부품에 수리를 요하는 경우	제품교환			
	교환된 제품이 1개월 이내에 중요한 수리를 요하는 경우	환불			
	부품 교환 불가능시				
	수리 가능	하자 발생시		무상수리	유상수리
		동일한 하자에 대하여 수리했으나 4회째 발생 여러 부위의 고장으로 총 4회 수리 받았으나 고장이 재발(5회째)		제품교환, 환불	
수리 불가능시					
수리용 부품을 보유하고 있지 않아 수리가 불가능한 경우					
소비자가 수리 의뢰한 제품을 분실한 경우					
제품 구입시 운송과정 및 설치 중 발생한 피해		제품교환			
소비자의 과실에 의한 고장	수리가 가능한 경우	유상수리	유상수리		
	수리용 부품을 보유하고 있지 않아 수리가 불가능한 경우	유상수리에 해당하는 금액정수 후 제품교환			
기타	천재지변에 의해 고장이 발생한 경우				
	사용전원의 이상 및 접속기기의 불량으로 인하여 고장이 발생한 경우				
	웅진 쿠첸의 위임을 받지 않은 사람의 수리/개조에 의한 고장	유상수리	유상수리		
	정상 사용시 마모되는 소모성 부품의 교환				
제품의 하자가 아닌 외부원인에 의한 경우					

※ 명시되지 않은 사항은 소비자 피해 보상 규정에 따릅니다.  
 ※ 상기 보상 규정은 재정경제부 고시 제 2002-23호 규정에 의거 합니다.  
 ※ 구입일자 확인이 안될 경우 제조년월일로 부터 6개월이 경과한 날부터 품질보증 기간을 기산합니다.  
 ※ 가정용 제품을 영업용도(영업활동, 비정상적인 사용환경 등)로 사용하거나, 산업용 제품인 경우에는 무상보증 기간을 6개월로 적용합니다.

### 유상서비스 (고객의 비용부담)에 대하여...

서비스 신청시 다음과 같은 경우는 무상서비스 기간내라도 유상처리 됩니다.

- 1) 제품내에 이물질(물, 음료수, 커피, 장난감 등)하여 고장이 발생하였을 경우
- 2) 고객의 과실로 제품을 떨어뜨리거나 충격으로 인하여 제품 파손 및 기능상의 고장이 발생하였을 경우
- 3) 신나, 벤젠 등 유기용을 사용하여 외관 손상 및 변형이 된 경우
- 4) 웅진 쿠첸 정품이 아닌 부품 또는 소모품을 사용하여 제품 고장이 발생하였을 경우  
 웅진 쿠첸 정품은 서비스 센터로 문의하여 지정된 서비스 센터에서 구입하신 후 사용하십시오.
- 5) 사용전압을 오(誤)인가하여 제품 고장이 발생하였을 경우
- 6) 고객이 제품을 임의로 분해하여 부품이 분실 및 파손되었을 경우
- 7) 웅진 쿠첸 서비스 센터의 수리기사가 아닌 사람이 제품을 수리 또는 개조하여 고장이 발생하였을 경우
- 8) 천재지변(낙뢰, 화재, 풍수해, 가스, 영해, 지진 등)에 의해 고장이 발생하였을 경우
- 9) 웅진 쿠첸 제품 사용설명서내에 "안전"을 위한 주의사항"을 지키지 않아 고장이 발생하였을 경우  
 ("안전"을 위한 주의사항"을 잘 지키면 제품을 오래 사용할 수 있습니다.)
- 10) 기타 고객 과실에 의하여 제품 고장이 발생하였을 경우

# 제품보증서



## 제 품 보 증 서

제품명	전기보온밥솥
모델명	
SER. NO.	
구입일자	년 월 일
고객성명	TEL.

보증  
기간  
1년

- 정상적인 사용중 제품 제조상의 결함으로 하자가 발생한 고장에 대해서는 보증기간에 한해 무상으로 교환하여 드립니다.
- 만일 고장인 경우는 A/S 고객 센터로 연락해 주십시오.
- 다음의 경우는 보증기간 중이라도 유상으로 수리해 드립니다.
  - ▶ 사용상의 부주의 또는 부당한 수리와 개조에 의한 고장
  - ▶ 사용설명서에 명시된 사항의 불이행에 따른 고장
- 보증 기간 경과 후 수리 : 유료수리가 가능합니다.
- 수리를 요할 때는 보증서를 꼭 제시하십시오.
- 본 보증서는 국내에서만 적용됩니다.  
(This warranty is valid only in Korea.)
- 보증서는 재발행하지 않으므로 소중히 보관하십시오.

**☞** 옹진 쿠첸 순정품이 아닌 부품을 사용하였을 경우 발생한 문제는 책임질 수 없습니다.

옹진쿠첸 주식회사

인천광역시 남동구 교전동 676-16번지



# 제품규격/폐가전제품 처리절차

## 제품규격

제품명	WLA-0810F (8인용 전기보온밥솥)
정격전압 및 주파수	AC 220 V, 60 Hz
정격 소비전력	900 W (취사시), 110 W (보온시)
최대취사용량	1,44 L (백미 8인분)
제품크기	400(장)×300(폭)×245(고)
중량	약 5,5kg

\* 제품의 성능 개선을 위하여 약간의 규격변동이 있을 수 있습니다.

## 폐가전제품 처리절차

### [ 신규제품 구입시 ]

옹진 대리점에서 신제품을 구입한 후, 기존 제품을 버리고자 할 경우에는 신규제품 배달시 무상으로 처리해 드립니다.



### [ 단순 폐기시 ]

가전제품, 가구 등 대형 생활 폐기물을 버리고자 할 경우에는 지역 동사무소로 연락하시면 됩니다.

